

# Flansch-Kugelhahn Stahlguss TYP FK12

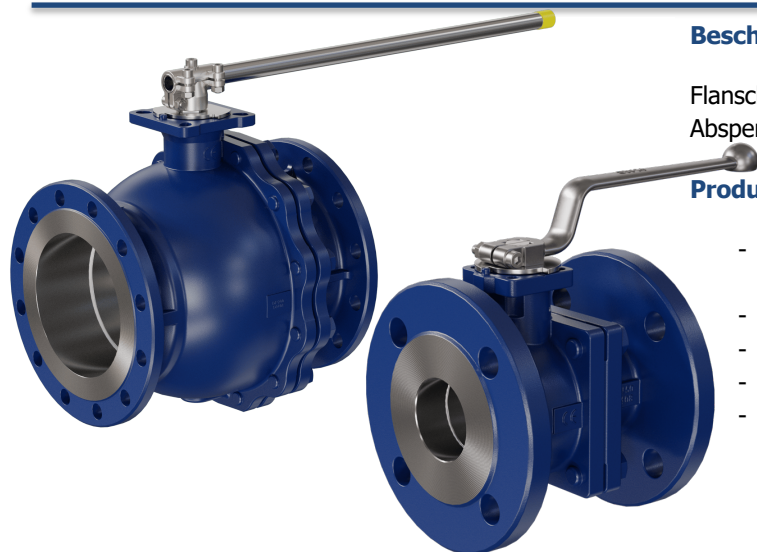

### Beschreibung:

Flansch-Kugelhahn aus Stahlguss mit Stahl Hebel, Kugel aus Edelstahl. Zum Absperren von Systemen. Ideal für den Maschinen- und Anlagenbau.

### Produktmerkmale:

- geeignet für neutrale und nicht neutrale **flüssige und gasförmige Medien**
- silikonfrei
- Antistatikausführung
- Verschiedene Zulassungen
- Ausblässichere Schaltwelle

### Anschluss:

DN15, DN20, DN25, DN32, DN40, DN50, DN65, DN80, DN100, DN125, DN150, DN200

### Konstruktion:

voller Durchgang

### Druck:

0 – 40 bar (je nach Ausführung)

### Bauart:

zweiteiliges Gehäuse voller Durchgang

### Kugelwerkstoff:

Edelstahl 1.4408

### Hebelgriff:

Stahl verzinkt 1.0619

### Baulänge:

DIN EN 558 R 27 PN16

### Dichtfläche:

DIN EN 1092-1

### Flanschanschlussmaße:

EN 1092-1

### Montageflansch:

DIN ISO 5211

### Typenübersicht:

Typ	Kugeldichtung & Spindeldichtung & Gehäusedichtung	Temperatur	Medium	Druck	Nennweite	Leckrate EN12226-1	Zulassung
FK1200	Standard „E“ = PTFE GF & FKM PTFE & FKM TFM	-20°C bis +180°C (je nach Medium & Nennweite)	flüssige und gasförmige Medien	PN16	DN15-DN200	B	TA-Luft VdTÜV*
FK1200	Standard „E1“ = TFM & FKM PTFE & FKM TFM		flüssige und gasförmige Medien	PN40	DN15-DN100	B	TA-Luft VdTÜV*
FK1201	Dampf „G“ = PTFE TFM & Graphit & Graphit	-20°C bis +220°C (je nach Medium & Nennweite)	gasförmig z.B. Dampf	PN16/40	PN16: DN15-DN200 PN40: DN15-DN100	A	TA-Luft VdTÜV*
FK1202	Fire Safe „S“ = TFM & FKM PTFE Graphit & FKM Graphit	-20°C bis +180°C (je nach Medium & Nennweite)	flüssige und gasförmige Medien	PN16/40	PN16: DN15-DN200 PN40: DN15-DN100	A	Fire-Safe ISO 10497 / TÜV IS-DDB-MAN/001/08
FK1203	DVGW GAS „A“ = PTFE & FKM PTFE & FKM TFM	-20°C bis +180°C (je nach Medium & Nennweite)	gasförmige Medien	PN16	DN15-DN200	A	DVGW für Gase nach G260/1
FK1203	DVGW GAS „B“ = TFM & FKM PTFE & FKM PTFE-TFM		gasförmige Medien	PN40	DN15-DN100	A	DVGW für Gase nach G260/1 Inkl. 3.1 Abnahme- + Materialzeugnis
FK1205	Hochtemperaturen „D“ = Antimon – Kohle & Graphit & Graphit	20°C bis +400°C (je nach Medium & Nennweite)	flüssige und gasförmige Medien**	PN16	DN20-DN100	B	TA-Luft
FK1206	Hochtemperaturen „H“ =PEEK & Bronze Graphit & Graphit	-20°C bis +250°C (je nach Medium & Nennweite)	flüssige und gasförmige Medien**	PN16/40	PN16: DN20-DN100 PN40: DN20-DN100	B	TA-Luft

\*Gegen Aufpreis

\*\*Dichtsystem D & H für Hochtemperaturen werden nur nach technischer Klärung unter Angabe des Mediums, Druck und Temperatur angeboten

## Werkstoffbezeichnung:

Nr.	Benennung	Werkstoff
1	Gehäuse	Stahlguss 1.0619
2	Kugel	Edelstahl 1.4408
3	Kugeldichtung	*
4	Flansch	Stahlguss 1.0619
5	Schaltwelle	Edelstahl 1.4404
6	Anschlagscheibe	Stahl verzinkt
7	Spindeldichtung	*
8	Griff	Stahlguss verzinkt 1.0619
9	Gehäusedichtung	*
10	Anlaufring	PTFE – GF
11	Anschlagstift	Stahl verzinkt
12	Packung	*
13	Tellerfeder	Federstahl 1.4310
14	Federring	Federstahl 1.4310
15	Packungsmutter	Edelstahl 1.4404
16	Fed. Druckstück	Edelstahl A2
17	Skt. Schraube	Edelstahl A2 70

\*Siehe Typenübersicht Seite 1

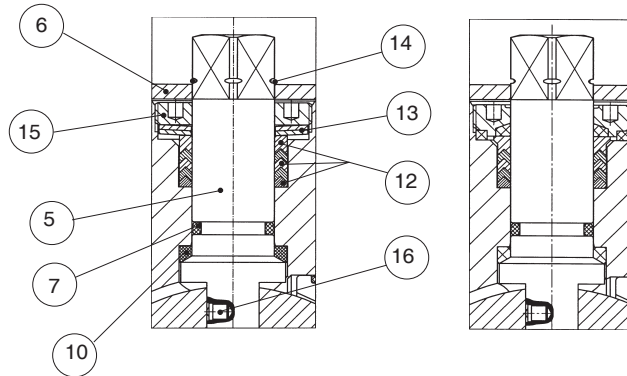
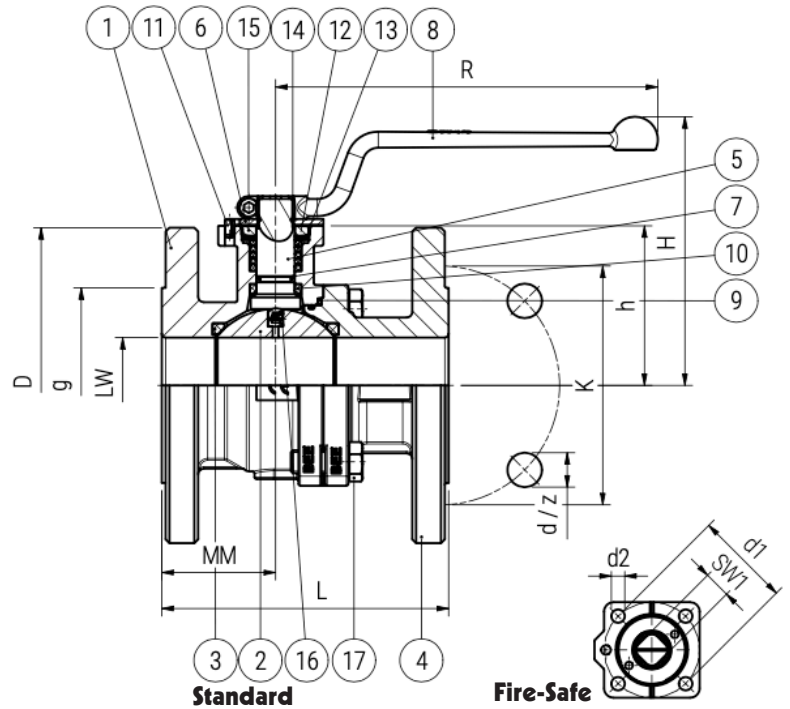

## Abmessungen:

DN	PN	LW	L	MM	H	R	SW1	h	Flansch	D	g	K	z	d	d1	d2
15	16/40	15	115	47,0	100,0	140	9	43,5	F03	95	45	65	4	14,0	36	M5
20	16/40	20	120	46,5	106,0	140	9	49,0	F03	105	58	75	4	14,0	36	M5
25	16/40	25	125	46,0	109,0	165	11	59,5	F05	115	68	85	4	14,0	50	7
32	16/40	32	130	49,0	120,0	165	11	71,0	F05	140	78	100	4	18,0	50	7
40	16/40	40	140	52,0	132,5	200	14	75,5	F05	150	88	110	4	18,0	50	7
50	16/40	50	150	59,5	140,5	200	14	83,5	F05	165	102	125	4	18,0	50	7
65	16	65	170	72,0	163,0	230	17	103,5	F07	185	122	145	4	18,5	70	9
65	40	65	170	72,0	163,0	230	17	103,5	F07	185	122	145	8	18,5	70	9
80	16	80	180	70,0	195,0	360	22	118,0	F10	200	138	160	8	18,5	102	11
80	40	80	180	70,0	195,0	360	22	118,0	F10	200	138	160	8	18,5	102	11
100	16	100	190	92,0	212,5	360	22	135,0	F10	220	158	180	8	18,5	102	11
100	40	100	190	92,0	212,5	360	22	135,0	F10	235	162	190	8	22,5	102	11
125	16	125	325	141,0	244,0	556	27	167,0	F10 / F12	250	188	210	8	18,5	102 / 125	11 / 13
150	16	150	350	160,0	266,0	556	27	189,0	F10 / F12	285	212	240	8	22,5	102 / 125	11 / 13
200	16	200	400	200,0	315,0	706	27	238,0	F12 / F14	340	268	295	12	22,5	125 / 140	13 / 17

## Gewicht:

Nennweite DN	15	20	25	32	40	50	65	80	100	125	150	200
PN16	2,35	2,95	4,10	5,60	6,65	9,10	13,50	19,20	25,40	37,50	63,50	126,00
PN40	2,34	2,95	4,01	5,63	6,81	9,13	14,50	20,00	32,00	-	-	-

## Artikelnummer:

Typ	Dichtungssystem*	Flansch	Größe
<b>FK12</b>	00 – Standard	<b>00 – PN16</b> 01 – PN40	03 – DN15
	<b>01 – Dampf</b>		04 – DN20
	02 – Fire Safe	<b>05 – DN25</b>	06 – DN32
	03 – DVGW-Gas G260/1		07 – DN40
	05 – Hochtemperatur Graphit **		08 – DN50
	06 – Hochtemperatur PEEK **		09 – DN65
		10 – DN80	
		11 – DN100	
		12 – DN125	
		13 – DN150	
		14 – DN200	

### Beispiel Nr. FK05010005:

**FK05** | **01** | **00** | **05**

Flansch-Kugelhahn aus Edelstahl  
 Dichtungssystem: Dampf (PTFE/TFM + Graphit + Graphit)  
 Flansch: PN16  
 Größe: DN25

\* Bemerkung: Nicht jedes Dichtungssystem kann mit jeder Druckstufe und jeder Nennweite kombiniert werden, siehe hierzu Tabelle auf Seite 1.

\*\* Diese Dichtsysteme werden nur nach Angabe von Medium, Druck und Temperatur ausgelegt und angeboten.

Abbildung ähnlich, technische und maßliche Änderung vorbehalten.

## Druck-Temperaturdiagramme:

### Standard Ausführung für flüssige und gasförmige Medien (Flansch PN16)

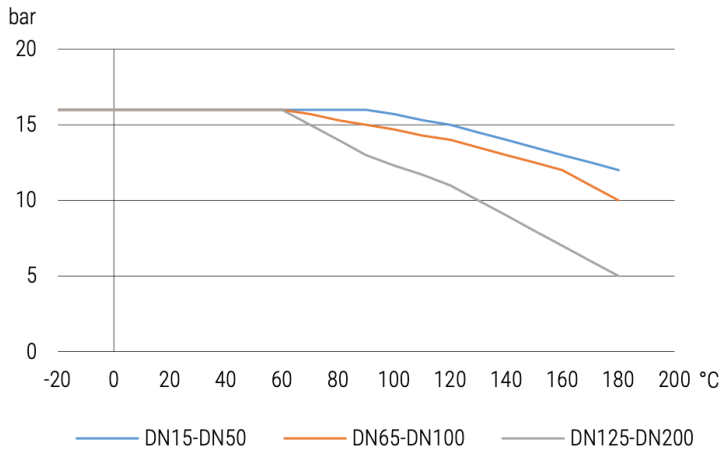

FK1200 – Standard „E“			
Nennweite	Losbrechdrehmomente in Nm		
	DN	PN0	PN7
15	5	5	5
20	8	8	8
25	9	9	9
32	18	18	18
40	25	25	25
50	30	30	30
65	40	45	55
80	60	60	65
100	90	90	105
125	105	105	120
150	120	150	190
200	250	250	400

### Standard Ausführung für flüssige und gasförmige Medien (Flansch PN40)

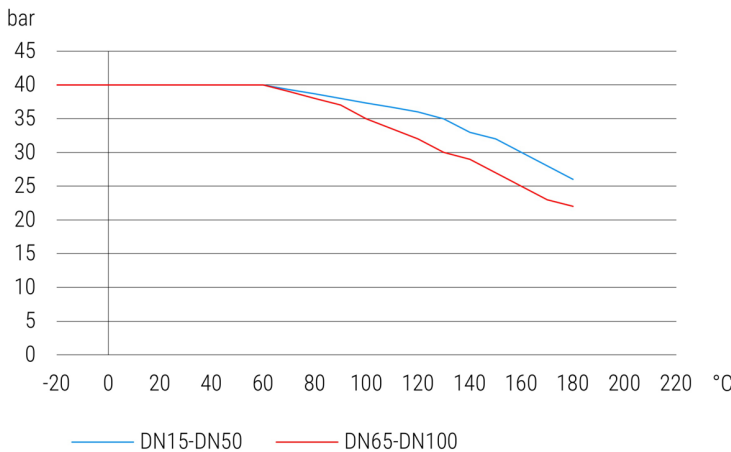

FK1200 – Standard „E1“				
Nennweite	Losbrechdrehmomente in Nm			
	DN	PN0	PN7	PN16
15	7	7	7	7
20	8	8	8	8
25	9	9	9	10
32	18	18	18	25
40	25	25	25	35
50	30	30	30	50
65	40	40	40	60
80	90	90	90	100
100	100	100	110	120

### Dampf-Ausführung (Flansch PN16 & PN40)

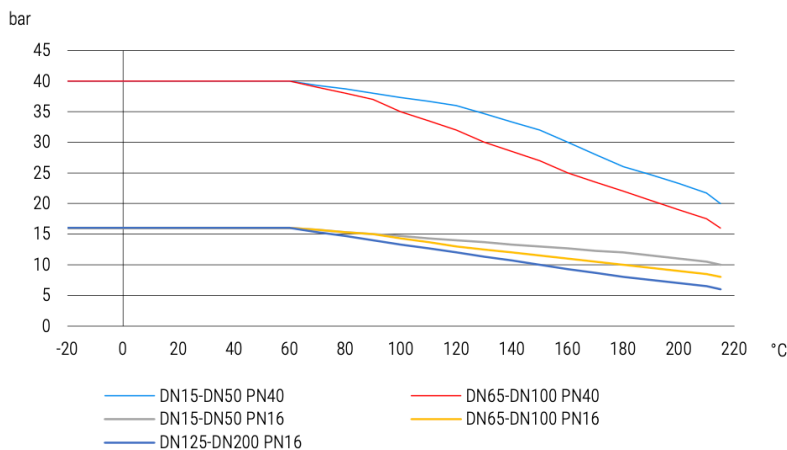

FK1201 – Dampf „G“				
Nennweite	Losbrechdrehmomente in Nm			
	DN	PN0	PN7	PN16
15	7	7	7	7
20	13	13	13	13
25	15	15	15	15
32	35	35	35	35
40	40	40	40	40
50	50	50	50	60
65	60	60	60	80
80	100	100	110	130
100	110	110	120	150
125	140	140	170	
150	200	200	250	
200	400	400	450	

## Fire-Safe Ausführung für flüssige und gasförmige Medien (Flansch PN16 & PN40)

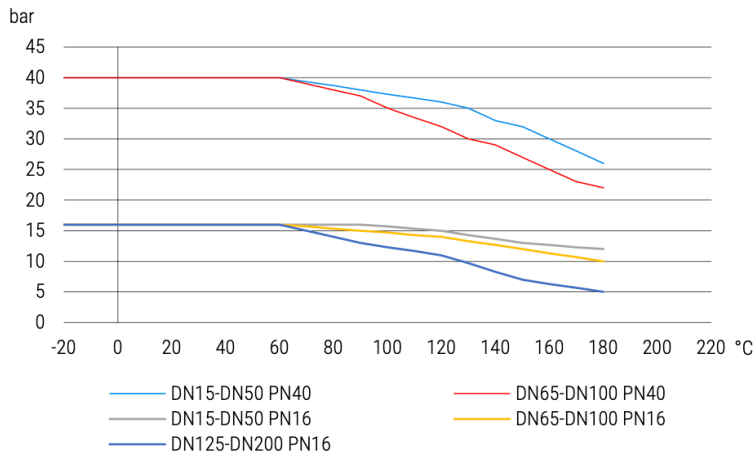

FK1202 – Fire-Safe „S“				
Nennweite	Losbrechdrehmomente in Nm			
	DN	PN0	PN7	PN16
15	7	7	7	7
20	8	8	8	8
25	9	9	9	10
32	18	18	18	25
40	25	25	25	35
50	30	30	30	50
65	40	40	40	60
80	90	90	90	100
100	100	100	110	120
125	110	110	120	
150	150	150	170	
200	300	300	350	

## DVGW-Gas Ausführung für gasförmige Medien (Flansch PN16)

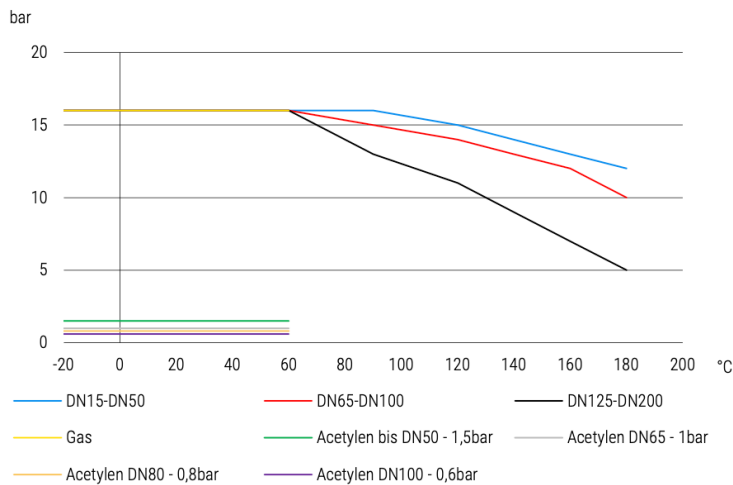

FK1203 – DVGW-Gas „A“			
Nennweite	Losbrechdrehmomente in Nm		
	DN	PN0	PN7
15	4	4	4
20	8	8	8
25	9	9	9
32	18	18	18
40	20	20	20
50	30	30	30
65	55	55	55
80	85	85	95
100	100	100	110
125	115	125	145
150	180	210	230
200	400	420	450

## DVGW-Gas Ausführung für gasförmige Medien (Flansch PN40)

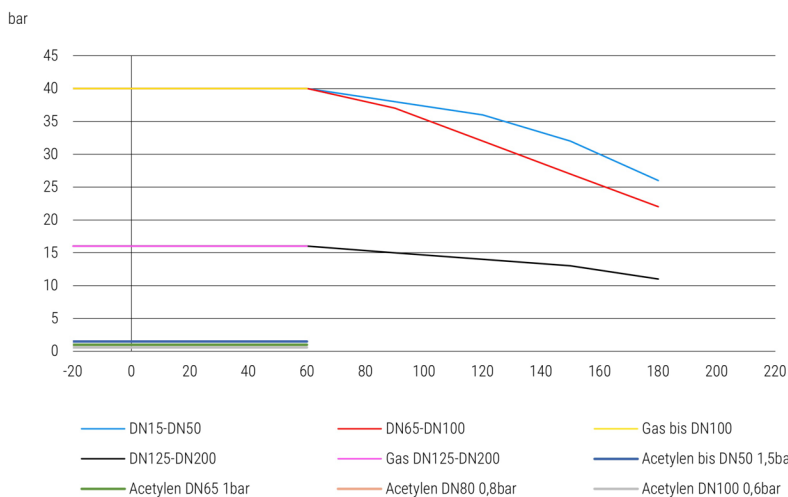

FK1203 – DVGW-Gas „B“				
Nennweite	Losbrechdrehmomente in Nm			
	DN	PN0	PN7	PN16
15	7	7	7	7
20	8	8	8	8
25	9	9	9	10
32	18	18	18	25
40	25	25	25	35
50	30	30	30	50
65	40	40	40	60
80	90	90	90	100
100	100	100	110	120

## Hochtemperaturen Ausführung für flüssige und gasförmige Medien (Flansch PN16)

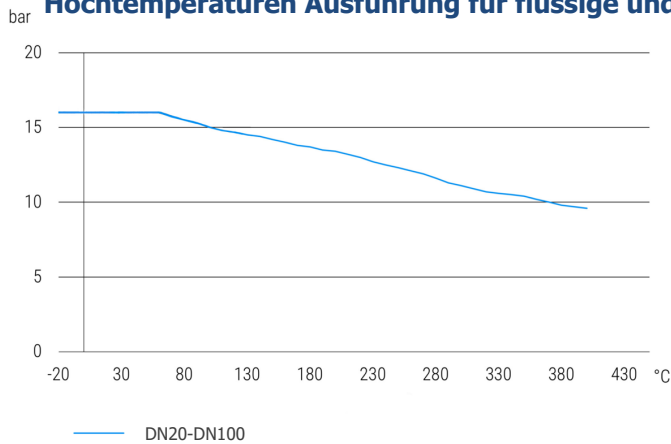

FK1205 – Hochtemperatur „D“			
Nennweite	Losbrechdrehmomente in Nm		
DN	PN0	PN7	PN16
15			
20	13	13	15
25	15	15	20
32	35	35	40
40	40	40	50
50	50	50	60
65	60	80	100
80	100	120	140
100	110	140	170

## Hochtemperaturen Ausführung für flüssige und gasförmige Medien (Flansch PN40)

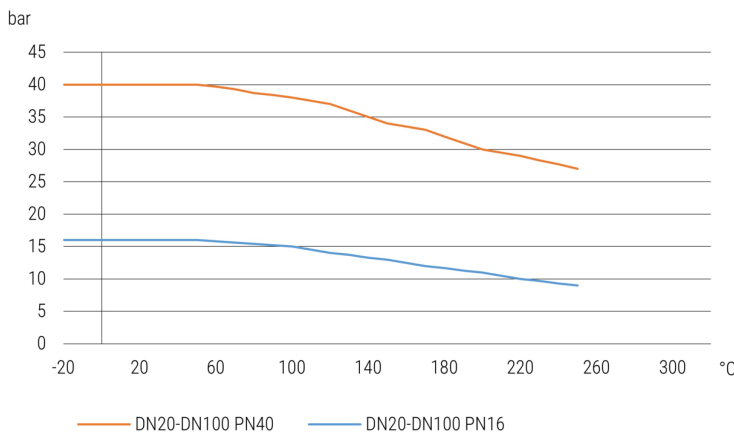

FK1206 – Hochtemperatur „H“				
Nennweite	Losbrechdrehmomente in Nm			
DN	PN0	PN7	PN16	PN40
15				
20	13	113	15	20
25	15	15	20	30
32	35	35	40	60
40	40	40	50	70
50	50	50	60	90
65	60	80	100	140
80	100	120	140	180
100	110	140	170	200